



**800-966-1265**

\* Estas instrucciones son aplicables para instalar las siguientes cajas prensa estopas (estopero)

**HUBER HÉRCULES O DE MALLA**



Empaque

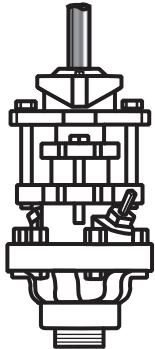

Caja Prensa Estopas (Estopero)

**DOBLE MALLA CRUZADA**



Empaques

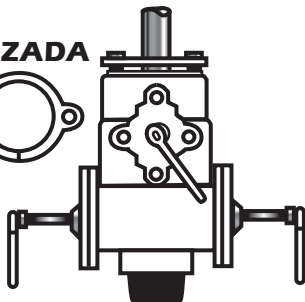

Prensa Estopas (Estopero)

**RATIGAN**



Empaque

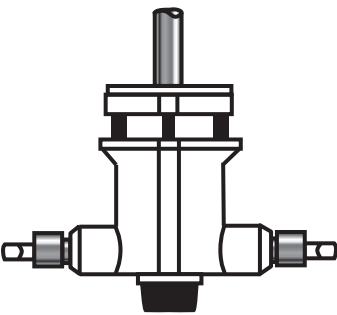

Prensa Estopas (Estopero)

**INSTRUCCIONES PARA INSTALAR El Trapper™ Topper**

El Trapper™ Topper no es un recipiente presurizado – todas las unidades deben conectarse a tierra.

\*La altura del Trapper Topper es de 15" arriba de la tapa lubricante de la caja prensa estopas (estopero).

**PASO 1**

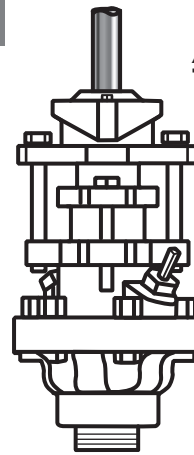

**VARILLA PULIDA**

1. Quitar las tuercas de la tapa lubricante.
2. Limpiar la parte superior de la tapa lubricante.
3. Abrir el área de corte para colocar el empaque alrededor de la varilla pulida.
4. Despegar el papel del área de corte y formar un empaque sólido.
5. Colocar el empaque, con el adhesivo hacia abajo en la parte superior de la tapa lubricante.

**HUBER HÉRCULES/PRENSA ESTOPAS (ESTOPERO)**

**PASO 2**

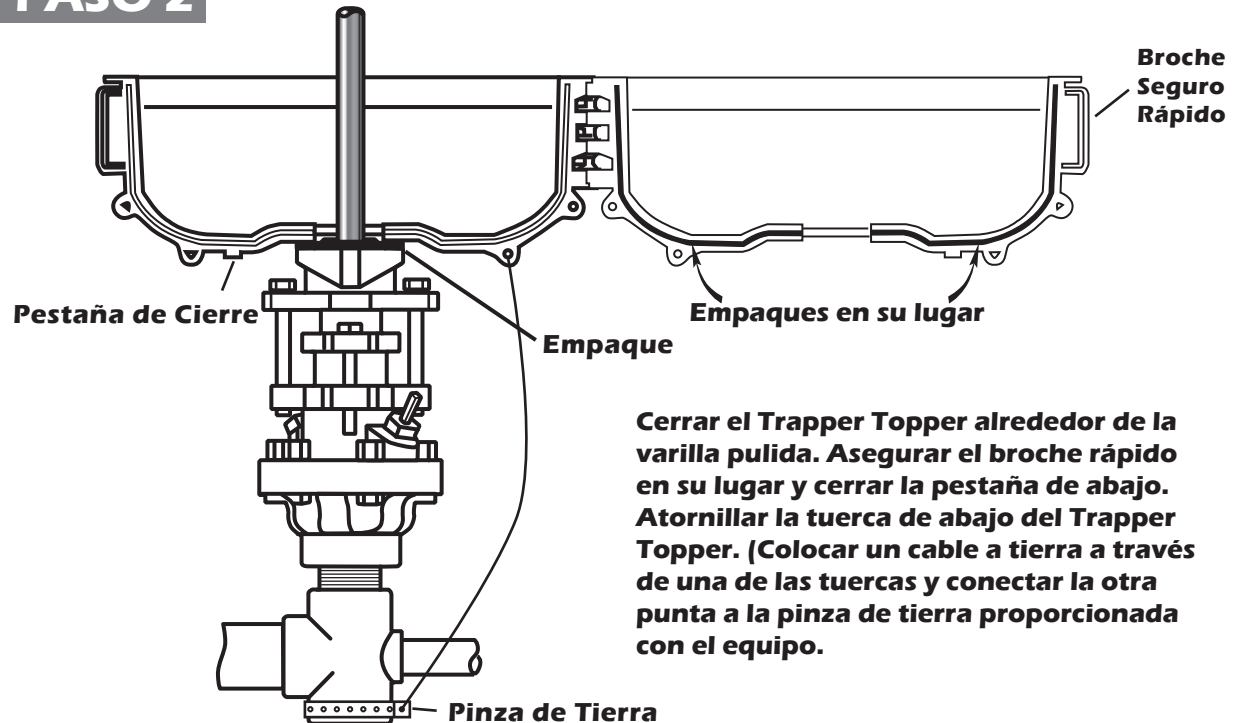

Cerrar el Trapper Topper alrededor de la varilla pulida. Asegurar el broche rápido en su lugar y cerrar la pestaña de abajo. Atornillar la tuerca de abajo del Trapper Topper. (Colocar un cable a tierra a través de una de las tuercas y conectar la otra punta a la pinza de tierra proporcionada con el equipo.)

### PASO 3

#### VISTA INTERIOR DE LA UNIDAD "TRAPPER TOPPER"

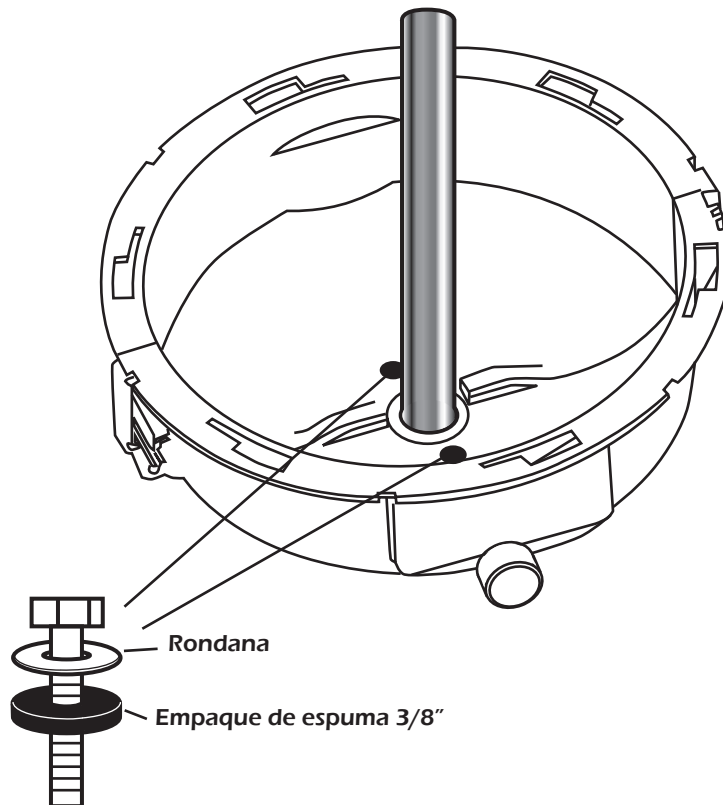

Utilizar las tuercas, rondanas y empaques incluidos y la tuerca del Trapper a través del empaque instalado y la tapa lubricante a la prensa de estopas (estopero)

### PASO 4

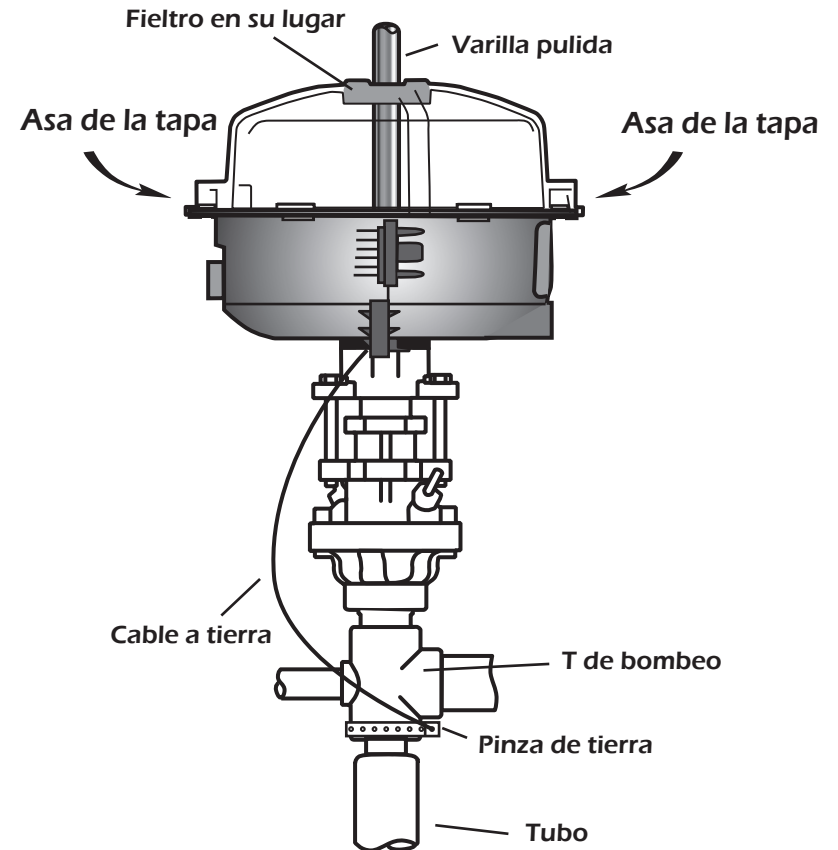

Para instalar la tapa transparente del Trapper colocar el hoyo central de las dos mitades con el material de fieltro en su lugar sobre la varilla pulida a un ángulo de 45 grados para juntar las pestañas de arriba. Bajar la tapa conectada sobre la base de los hoyos y gira en el sentido de las manecillas del reloj. La tapa puede conectarse a la base en seis posiciones diferentes. Para quitar la tapa, girar en contra de las manecillas del reloj y levantarla.



**800-966-1265**

**PASO 5A**

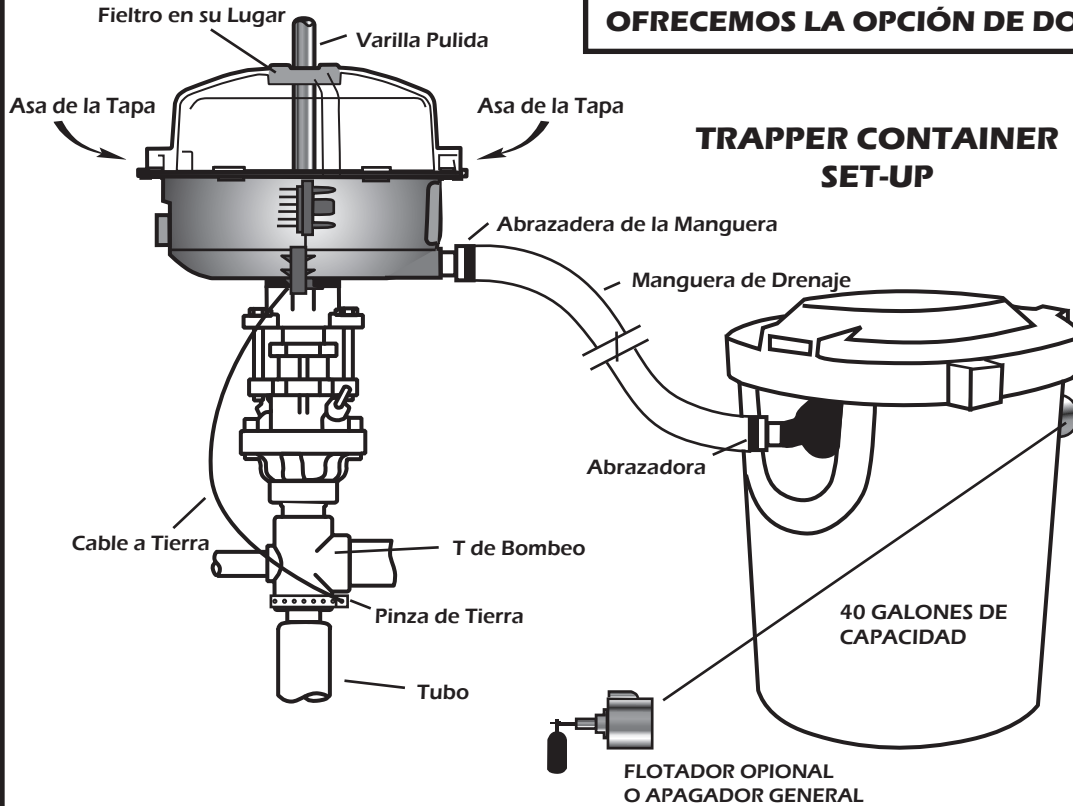

**OFRECEMOS LA OPCIÓN DE DOS CONFIGURACIONES**

**PASO 5B**

**ARREGLO DEL APAGADOR Y DE LA VÁLVULA**

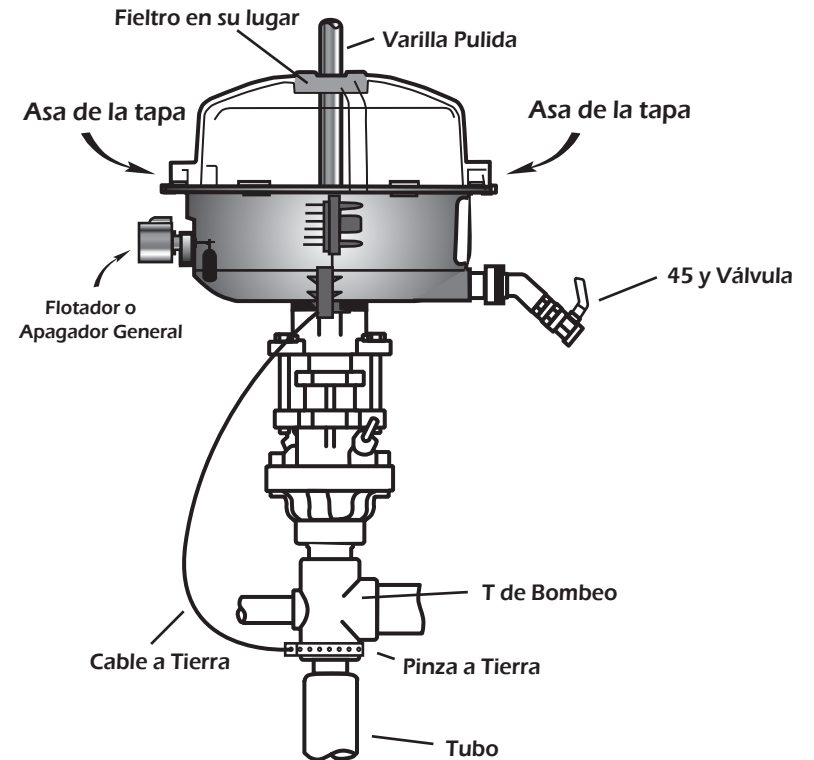

**Unir la manguera de 1 ½ " y las pinzas de la manguera (disponible en el almacén de suministros (abastecimientos) al hoyo de drenaje del Trapper y el recipiente del Trapper (utilizando las abrazaderas para manguera incluidas). Colocar el recipiente en un lugar conveniente cerca de la prensa estopera y atarlo a algo cercano total o parcialmente enterrado. Si utiliza el apagador flotador opcional, el apagador debe ser instalado por un electricista certificado con licencia acorde a los códigos locales.**

**Unir el apagador del flotador en un lado del Trapper. El apagador del flotador debe ser instalado por un electricista certificado y con licencia acorde a los códigos locales. Al lado del drenaje: unir la válvula de ensamble.**

**\* Exención de responsabilidad- Es responsabilidad del operador, asegurar que las especificaciones del apagador del flotador y las pruebas regulares se lleven a cabo.**